

# Technický list odvodňovacího systému

**MEA® GARD 100**

**NW 100**

odvodňovací žlab z polymerbetonu

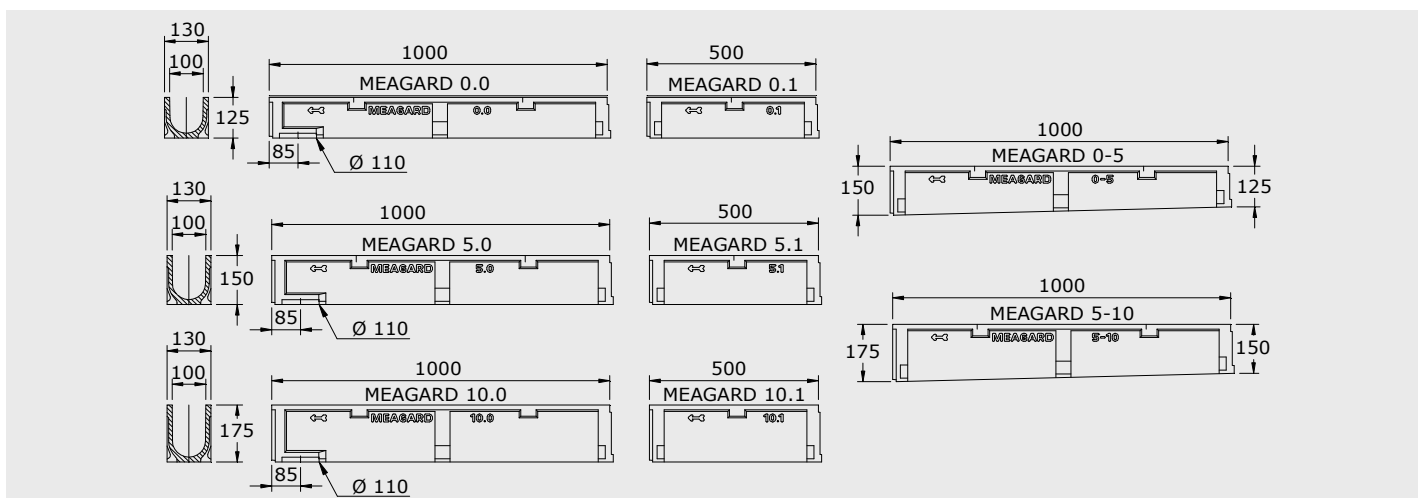

## vlastnosti materiálu

### žlaby a stavební díly

o polymerbeton na bázi polyesteru

o pevnost v tlaku:

> 90 N/mm<sup>2</sup>

o pevnost v ohybu:

> 22 N/mm<sup>2</sup>

o nasákavost: méně než 0,05%

o hustota:

2,25 kg/dm<sup>3</sup>

o modul pružnosti:

25-35 kN/mm<sup>2</sup>

o hloubka průniku vody: 0 mm

o struktura materiálu: bez kapilár

### ochrana hran

bez zesílené hrany / hrana krytá roštem

### krycí rošty

o lamelový rošt: pozinkovaná ocel

o litinový lamelový rošt: tvárná litina

# Technický list odvodňovacího systému

## MEA®GARD 100

NW 100

### odvodňovací žlaby

Žlaby z polymerbetonu, třída zatížení A15 až C250, světlá šířka 100mm. Stavební šířka 130 mm.

#### Žlaby bez vnitřního spádu (bez krycího roštu)

	označení	délka v mm	výška v mm	obj. č. 010...	EAN kód 4001990...	kg / ks	ks na paletě
MG	MEAGARD 0.0 <sup>1)</sup>	1000	125	150210	036334	9,50	50
MG	MEAGARD 0.1	500	125	150215	046364	5,00	100
MG	MEAGARD 5.0 <sup>1)</sup>	1000	125	150220	027462	11,00	45
MG	MEAGARD 5.1	500	125	150225	029268	6,00	90
MG	MEAGARD 10.0 <sup>1)</sup>	1000	125	150230	027509	12,50	40
MG	MEAGARD 10.1	500	125	150235	027523	7,00	80

1) s možností napojení na svislý odtok Ø110mm

#### Žlaby pro přechodový spád (bez krycího roštu)

Přechodové kusy k realizaci přechodového spádu. Vnitřní spád 2,5%

	označení	délka v mm	výška v mm	obj. č. 010...	EAN kód 4001990...	kg / ks	ks na paletě
MG	MEAGARD 0-5	1000	125-150	150110	027547	10,50	50
MG	MEAGARD 5-10	1000	150-175	150120	027561	12,00	48

## příslušenství

### MEAGARD.EKT vtokové skříně z polymerbetonu (bez krycího roštu)

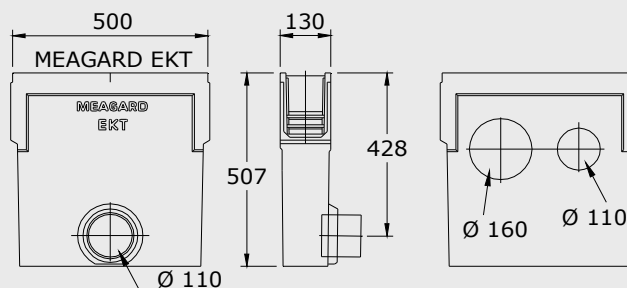

#### MEAGARD.EKT (bez krycího roštu)

vtokové skříně z polymerbetonu, včetně kalového koše (bez krycího roštu)

	označení	délka v mm	výška v mm	obj. č. 010...	EAN kód 4001990...	kg / ks	ks na paletě
MG	MEAGARD.EKT vtoková skříně vč. kalového koše	500	500	150620	027653	23,00	10

# Technický list odvodňovacího systému

MEA®GARD 100

NW 100

## příslušenství

### MEAGARD 100

odtoková sada s hrdlem Ø110mm, sítkem a protizápachovým uzávěrem

	označení	materiál	obj. č. 010...	EAN kód 4001990...	kg / ks	ks v balení
MG	odtoková sada	PP	150730	027677	0,20	1

MEAGARD 0.SE

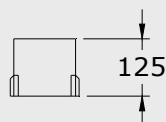

MEAGARD E.0

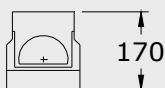

MEAGARD E.5

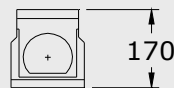

MEAGARD E.10



### MEAGARD 100

čelní desky

	označení	materiál	obj. č. 010...	EAN kód 4001990...	kg / ks	ks v balení
MG	MEAGARD 0.SE pro začátek a konec žlabu, s pozinkovanou hranou	polymerbeton	150510	027592	1,00	1
MG	MEAGARD 0.E pro konec žlabu, s hrdlem Ø110mm	polymerbeton	150515	027608	0,70	1
MG	MEAGARD 5.E pro konec žlabu, s hrdlem Ø110mm	polymerbeton	150520	027615	0,80	1
MG	MEAGARD 10.E pro konec žlabu, s hrdlem Ø110mm	polymerbeton	150525	027622	0,90	1

### MEAGARD 100

hrdlo

	označení	materiál	obj. č. 010...	EAN kód 4001990...	kg / ks	ks v balení
MG	hrdlo Ø110mm	PVC	154501	025536	0,20	1

### krycí rošty pro žlaby a vtokové skříně

třída A15 a C250, dle EN1433, pro šroubové zajištění roštu

	označení	materiál	délka v mm	obj. č. 010...	EAN kód 4001990...	vtok Ø cm <sup>2</sup> /m	kg / ks	ks na paletě
MG	lamelový rošt A15, 10/85 kryjící hranu žlabu	pozink ocel	1000	150410	021330	280	2,20	1
MG	lamelový rošt A15, 10/85 kryjící hranu žlabu	pozink ocel	500	150415	021347	280	1,10	1
MG	litinový rošt C250, 14/80 kryjící hranu žlabu	litina GGG	500	150450	021354	480	3,60	1

zajištění roštu

	označení	materiál		obj. č. 010...	EAN kód 4001990...	vtok Ø cm <sup>2</sup> /m	kg / ks	ks na paletě
MG	zajištění lamelového roštu	pozink ocel		150745	027691		0,20	1
MG	zajištění litinového roštu	pozink ocel		152111	025024		0,20	1

Povrchová úprava litinových roštů má pouze dočasnou, kosmetickou funkci. Litina je vůči oxidaci environmentálními vlivy (např. posypová sůl) prakticky netečná. Povrchová koroze tedy není důvod pro reklamaci a není tak ze strany MEA jako důvod uznávána. Samozřejmě odpovídá veškerým normám pro úpravu povrchů.

MEA Česká Republika, s.r.o.

Domažlická 180

314 56 Plzeň

Česká republika

Telefon: 00420377494221

Fax: 00420377494238

E-Mail: [info@cz.mea.de](mailto:info@cz.mea.de)

[www.mea.cz](http://www.mea.cz)